

TRANSPORT

Tijdens het transport moeten de pakketten worden beschermd tegen de vochtigheid.

Indien bij het lossen beschadigingen worden vastgesteld, moeten deze onmiddellijk, en uiterlijk binnen 3 dagen, worden gemeld aan het transportbedrijf.

Wij kunnen niet aansprakelijk worden gesteld voor schade die werd veroorzaakt tijdens het transport en/of het lossen.

LADEN VAN DE PAKKETTEN

- De pakketten worden geladen met behulp van platte hijstouwen.
- Ter hoogte van het hijspunt wordt een stevig houtstuk geplaatst om elke beschadiging van de producten te vermijden.
- In geen enkel geval mag de overst(e)ek groter zijn dan de afstand tussen de hijspunten.
- Bij het verplaatsen van de panelen moeten voorzorgsmaatregelen worden genomen om beschadiging te vermijden.

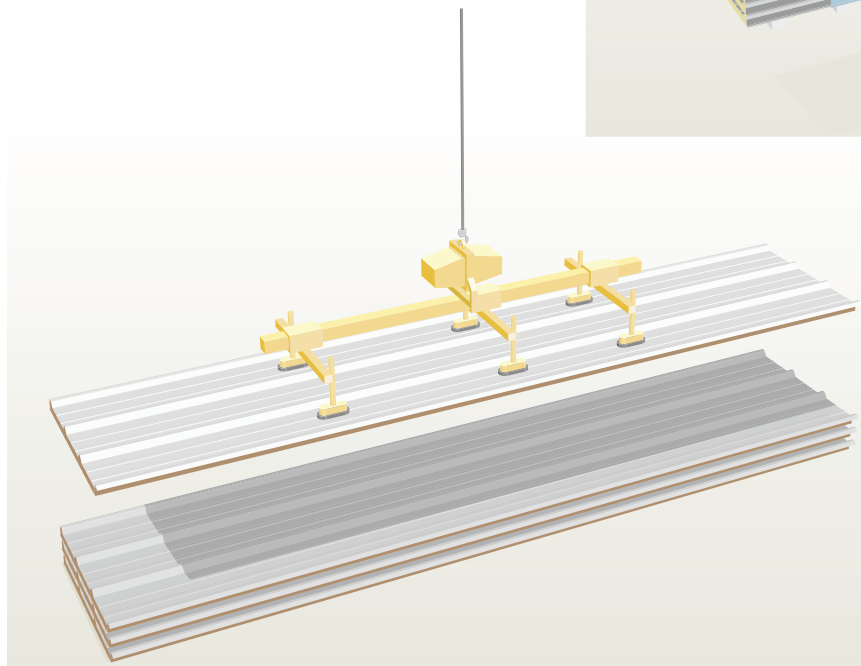
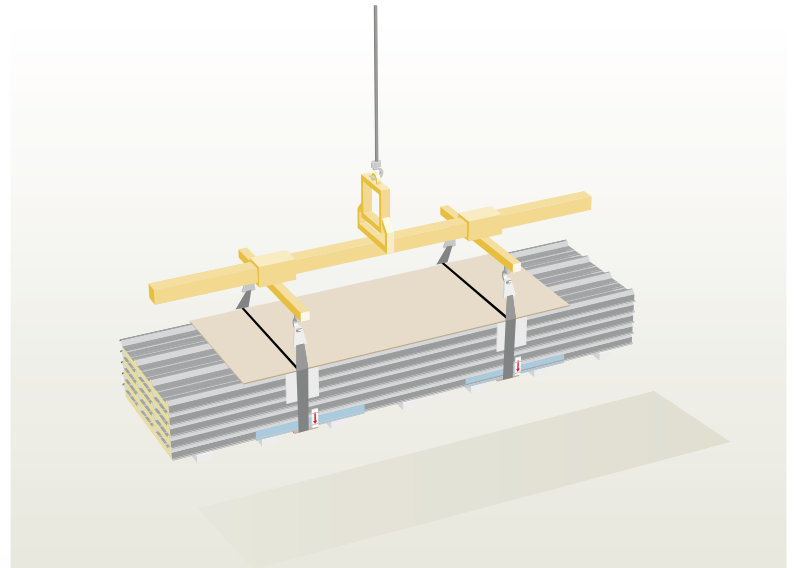

LADEN VAN DE PANELEN

- Handmatig. Alle voorzorgen nemen om te vermijden dat de panelen worden opgetild aan hun randoverst(e)ek of aan de overlange vrije rib.
- Mechanisch met behulp van een vacuümheffer.

OPSLAG

De pakketten moeten worden opgeslagen op een verluchte, beschutte plaats (overdekt magazijn, onder een zeil, enz.). Ze moeten schuin worden geplaatst om de eventuele waterafvoer te vergemakkelijken en van de grond worden gescheiden met behulp van een zetstuk ter hoogte van elke verticale stijl, zodat er voldoende ruimte is om een goede verluchting mogelijk te maken en permanente vervorming van de panelen te vermijden. Zo wordt vermeden dat het oppervlak van de panelen wordt beschadigd.

Voor de opslag in scheepskisten moeten bijkomende voorzorgen worden genomen:

- de pakketten verluchten door het waterdichte verpakingspapier te verwijderen
- de producten beschermen tegen de weersinvloeden en de UV-stralen.

